

MODELE 406 bis  
Végétal 60gr

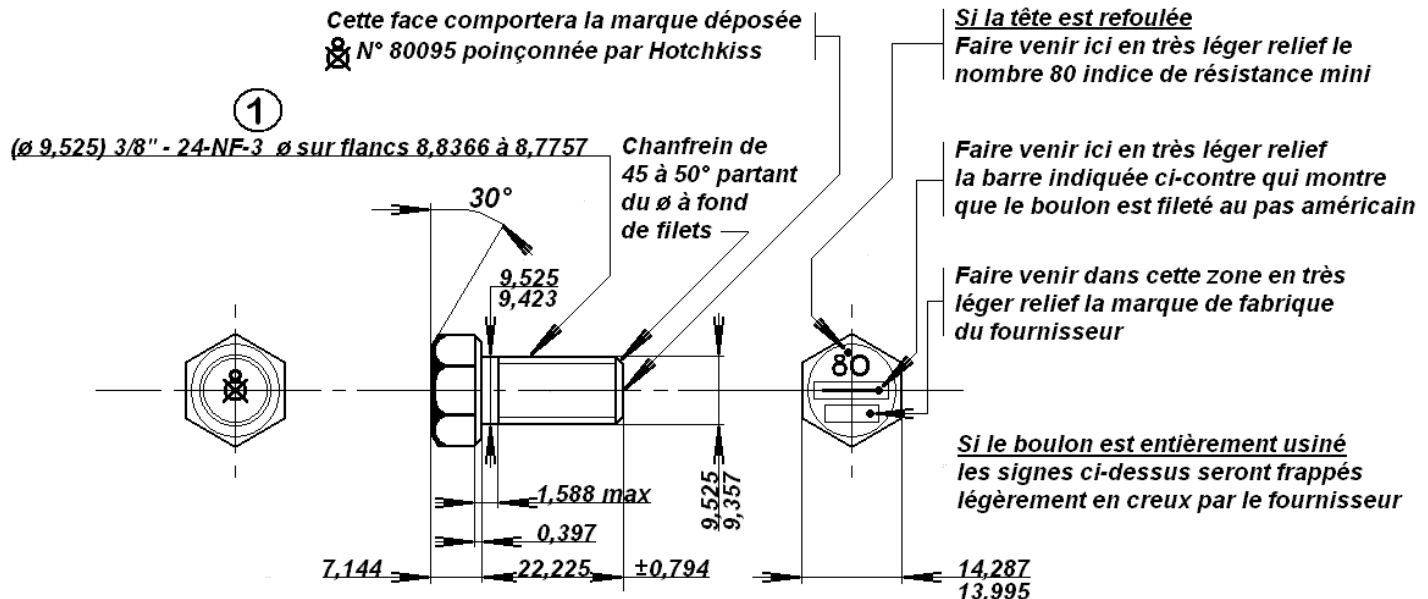

**N°87080**

reproduction © JLM 2000

50151-U 0  
11 13 11

Poids usiné : \_\_\_\_\_ Poids brut : \_\_\_\_\_

TOLERANCES GENERALES D'USINAGE : COTES < 50 : ± 0,2 ; COTES > 50 : J13

Mod	Note N°	Désignation	Etudes				Méthodes	
			J	M	A	Etabli par	Vérifié par	Visa
①	10	CLASSE 3 AU LIEU DE 3A	18	03	55			
②	252	Ajouté : Traité pour R = 80Kg	28	IX	55			
③			27	8	57			
④								
⑤								
⑥								
⑦								
⑧								

**Automobiles**  
**HOTCHKISS**

Organe	Sous Organe	liasse
Châssis	Cadre	

Remplacé ou annulé par plan N° \_\_\_\_\_

Remplace le plan N° \_\_\_\_\_

Désignation : **BOULON DE FIXATION DE TRAVERSE SUR SUPPORTS**  
3/8" - 24-NF-3 (ø 9,525 ; L = 22,225)

Coefficient C des \_\_\_\_\_ C.C

Matière **Acier XC38f** Etat **Traité pour R = 80Kg** Nature \_\_\_\_\_

Type **M201 N°87080**