

Hotchkiss M201 - Formulaire d'identification - Identification form – Identifizierungsformular (JLM-V06b)

Le MAT 3310 (*catalogue de pièces détachées pour la voiture de liaison de 1/4 de tonne - HOTCHKISS type M201 4x4 - tous modèles*) énumère 4 numéros pour identifier une M201 : le numéro de série de châssis donné par l'armée (figure 1 - ce numéro figure aussi sur la plaque d'instructions sur la porte de la boîte à gants), le numéro de sortie de chaîne donné par Hotchkiss (figure 1), le numéro d'immatriculation militaire (figure 2), le numéro du châssis (figure 3). Moteur et carrosserie étaient aussi numérotés.

According to MAT 3310 (*catalogue de pièces détachées pour la voiture de liaison de 1/4 de tonne - HOTCHKISS type M201 4x4 - tous modèles*), a Hotchkiss M201 has four identification marks : army serial number (figure 1 - this number is also stamped on the data plate fixed to the glove box door), Hotchkiss serial number (figure 1), army registration number (figure 2), chassis number (figure 3). The engine and body were also numbered.

Nach dem MAT 3310 Teilekatalog (*catalogue de pièces détachées pour la voiture de liaison de 1/4 de tonne - HOTCHKISS type M201 4x4 - tous modèles*), hat ein Hotchkiss 4 Identifikationsmerkmale : Armee Seriennummer (Abbildung 1 (links) – diese Nummer ist ebenfalls auf der Datenplatte eingestanzt, welche sich auf dem Handschuhfachdeckel befindet), die Hotchkiss Seriennummer (Abbildung 1 (rechts)), die Armee Registrierungsnummer (Abbildung 2), sowie die Rahmennummer (Abbildung 3). Der Motor und der Aufbau wurden ebenfalls nummeriert.

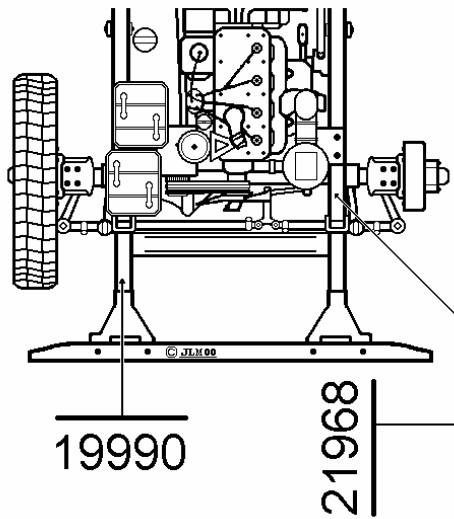

⇐ **Figure / diagram / Abbildung 1** : "le numéro de série de châssis donné par l'Armée se trouve frappé sur la partie supérieure de l'extrémité avant du longeron droit du châssis ainsi que sur la plaque d'instructions. Ce numéro est celui qui détermine les tranches de véhicules pour lesquels seules certaines pièces sont valables dans ce catalogue" (ex. : 19990).

The army chassis number is stamped across the top of the main right-hand side chassis rail just behind the front bumper mounting gusset and also on the data and instruction plate mounted on the glove box door. It was this number that uniquely identified the vehicle and had to be used when referring to service manuals. (example shown 19990)

Die Armee Seriennummer ist auf der Oberseite des rechten Rahmenlängsträgers, direkt hinter der rechten Stoßstangenhalterung eingestanzt, und befindet sich ebenfalls auf der Datenplatte, welche sich auf dem Handschuhfachdeckel befindet. Das ist die Nummer, welche das Fahrzeug eindeutig identifizierte und diese Nummer mußte benutzt werden, um im Servicehandbuch nachzuschlagen (Beispiel : 19990)

↑ **Figure / diagram / Abbildung 1** : "le numéro de sortie de chaîne donné par la Société HOTCHKISS est frappé au niveau de la fixation AV du moteur sur la partie supérieure du longeron gauche" (ex. : 21968).

The factory serial number issued by Hotchkiss was stamped along the top edge of the left-hand side main chassis rail forward of the engine mounting bracket. (example shown: 21968)

Die Hotchkiss Seriennummer ab Werk, wurde auf dem linken Rahmenträger im Motorraum, auf der Oberseite eingestanzt. Er befindet sich in der Nähe der Motorhalteplatte, genauer, vor der vorderen Bremsleitungsbefestigung.

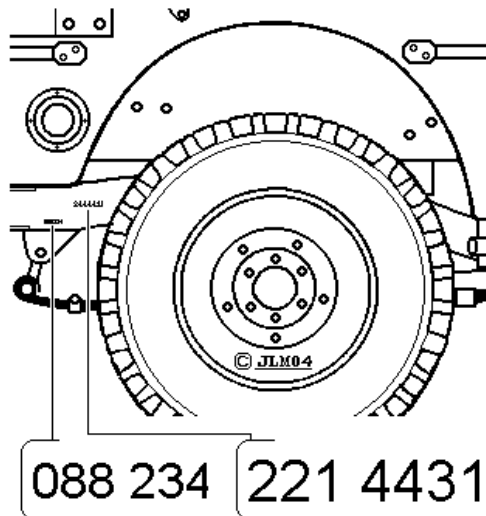

⇐ **Figure / diagram / Abbildung 2**:

"le numéro matricule militaire figurant sur les plaques de police est également frappé sur la face extérieure de l'extrémité arrière du longeron droit". *Son emplacement et la taille du numéro diffère légèrement selon l'année de construction de la M201.*

The military registration number which appeared on the front and rear number plates was also stamped on the side face of the main right-hand side chassis rail. *Its place and the size of the number differs slightly according to the year of the buiding of the M201.*

Die Armee Registrierungsnummer welche sich auf den vorderen und hinteren Nummernplatten befindet, ist auch auf dem rechten hinteren Rahmenträgers an der Außenseite, in der Verlängerung des rechten Hinterrades eingestanzt. Die Position und die Größe der Nummer differiert, je nach Baujahr des M201.

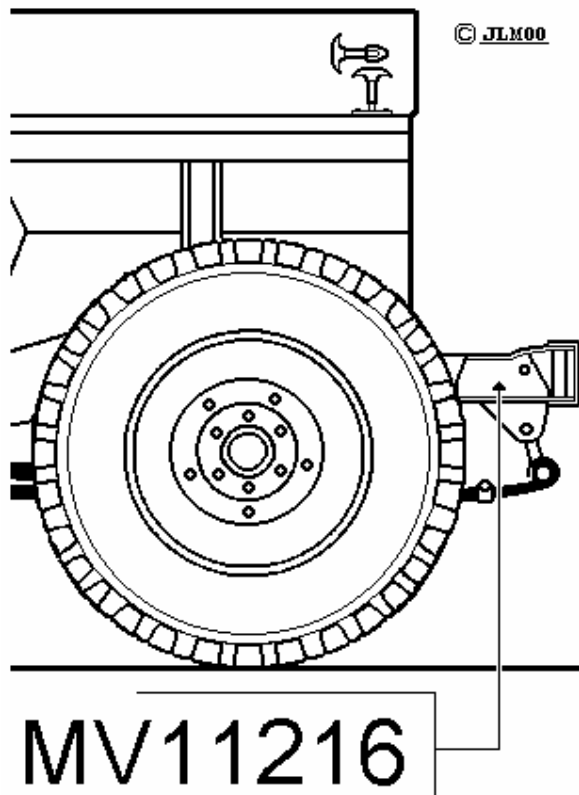

⇐ Figure / diagram / Abbildung 3

"le numéro frappé sur la face extérieure de l'extrémité avant du longeron droit est le numéro de série du cadre de châssis"
(ex. : MV 11216).

A number stamped on the outside face of the right chassis rail is usually the serial number of a replacement chassis.
(example shown: MV11216)

Die Nummer die an der Außenseite des rechten Rahmenträgers eingestanzt ist, ist gewöhnlich die Seriennummer des Austausch-Chassis.

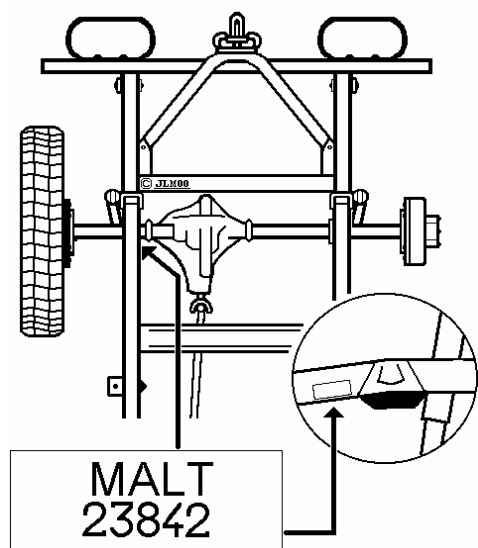

⇐ Figure / diagram / Abbildung 4

Pratiquement toutes les M201 ont été reconstruites à l'ERGM de La Maltournée. Après reconstruction, un numéro MALT leur était attribuée sous forme d'une plaque soudée à l'intérieur du châssis (figure 4) et d'une plaque fixée sur la porte de la boîte à gants au dessus de la plaque d'instructions.

Almost all M201s were rebuilt by ERGM at La Maltournée. After being rebuilt, a plate with a MALT number was welded to the inside of the chassis (see diagram 4) and an additional E.R.G.M. data plate fixed to the glove box door above the main data plate.

Fast alle M201er wurden von ERGM in La Maltournée wiederaufgearbeitet. Nach der Instandsetzung wurde eine Platine mit der MALT-Nummer an der Innenseite des Chassis angeschweißt (siehe Abbildung 4), sowie eine zusätzliche E.R.G.M. Datenplatine über der Hauptdatenplatte auf dem Handschuhfachdeckel befestigt.

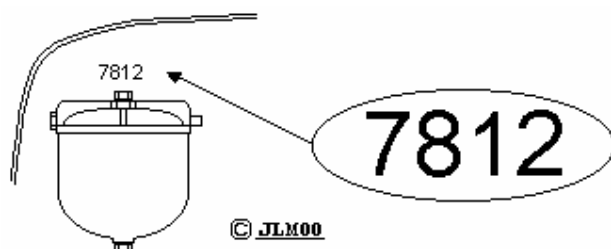

⇐ Figure / diagram / Abbildung 5

N° de caisse, au dessus du filtre à essence

Body number, over the fuel filter

Nummer des Aufbaus (Body), über dem Benzinfilter, eingestanzt.